

Modelle der Serie 58XX0

“Deluxe Flush” Elektro-Toiletten

MERKMALE

- Platzsparendes, elegantes Design
- Sitz in regulärer Haushaltsgröße
- Ungestörter Schlaf durch fast geräuschlosen Betrieb
- Minimaler Wasserverbrauch durch vom Benutzer wählbare “one touch” Spülungszyklen – bei der Kurzspüloption „Quick Flush“ wird weniger als 1 Liter Wasser verbraucht
- Wählbarer Wasserstand im Becken nach Benutzung
- Ausführungen mit Frisch- oder Seewasserspülung
- Verstopfungsfreie Entleerungspumpe mit großem Innendurchmesser zerkleinert Fäkalien
- Stromverbrauch von weniger als 1,0 Amp/Std pro Tag
- ISO 8846 MARINE - Zündschutz
- Erhöhte Sauberkeit und Hygiene durch glatte Konturen
- Porzellanbecken mit vertikaler oder angewinkelter Rückseite



Gewinkelt



Vertikal

Die zwei Becken unterscheiden sich nur in ihren Rückseiten. Bei der angewinkelten Ausführung ist die Aufstandsfläche kleiner und die Toilette lässt sich leicht an einer schrägen Fläche oder in einer Ecke installieren. Die Toilette mit der vertikalen Rückseite kann flach an einer Schottwand montiert werden.

		Ausführung			
Bezeichnung		Art.-Nr.	Spül-Variante	Spannung	Sicherung
 Gewinkelt Rückwand 22 kg		58020-1012	Frischwasser	12 V	25 A
		58020-1024	Frischwasser	24 V	15 A
		58220-1012	Außenwasser	12 V	25 A
		58220-1024	Außenwasser	24 V	15 A
 Vertikale Rückwand 26 kg		58040-1012	Frischwasser	12 V	25 A
		58040-1024	Frischwasser	24 V	15 A
		58240-1012	Außenwasser	12 V	25 A
		58240-1024	Außenwasser	24 V	15 A

SPÜLOPTIONEN

(1) Frischwasser

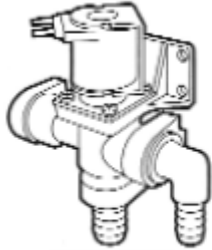

(2) Aussenwasser

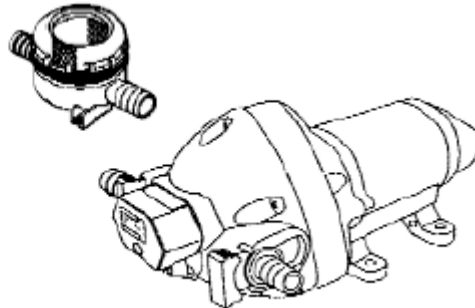

(1) Die Serien 58020 und 58040 werden mit einem kombinierten Magnetventil und belüftetes Schwanenhalsventil geliefert und lassen sich an jedes bestehende Druckwassersystem mit einer Leistung von 11 l/min oder mehr anschließen. Der belüftete Schwanenhals sorgt dafür, dass kein Wasser von der Toilette in die Wasseranlage zurückfließen kann.

(2) Die Serien 58220 und 58240 werden mit einer separaten, selbstansaugenden Pumpe zur Förderung von Meeres-, Frisch- oder Seewasser geliefert. Komplett mit Pumpgard™ Schmutzfilter.

TOUCH-PAD-BEDIENUNG

Die "Deluxe Flush" Toiletten verfügen über eine multifunktionale "one touch" Bedienung mit vier Optionen: "Fill", "Quick Flush", "Flush" oder "Empty".

Darüber hinaus kann der Eigener das System jederzeit so einstellen, dass das Becken nach dem Spülen entweder "Trocken" oder "Nass" ist. Bei der empfohlenen Trocken-Einstellung wird Wasser gespart. Wenn Wasserverbrauch jedoch nicht wichtig ist, wird bei der Nass-Einstellung automatisch ein Liter Wasser nach dem Entleeren hinzugefügt.

Durch ein gleichzeitiges Drücken der Tasten "Quick Flush / Kurzspülung" und "Flush / Spülen" für fünf Sekunden kann zwischen dem Trockenbecken und dem Nassbecken hin- und hergeschaltet werden.

- "Fill / Füllen" kann gedrückt werden, wenn das Becken trocken ist, um nach Bedarf 1 Liter Wasser vor der Toilettenbenutzung hinzuzufügen.
- Mit "Quick Flush / Kurzspülung" wird das Becken nach nur leichter Beanspruchung zuerst ausgespült und dann geleert. Bei einer Einstellung auf „Trocken“ wird hierzu weniger als 1 Liter Wasser verbraucht.
- Mit der Funktion "Flush / Spülen" wird das Becken nach starker Beanspruchung zweimal ausgespült und geleert. Bei einer Beckeneinstellung auf "Trocken" wird empfohlen, zuerst die Taste "Fill / Füllen" zu benutzen. Hierbei werden nur 2,5 Liter Wasser verbraucht.
- Mit der Funktion "Empty / Leeren" wird das Becken geleert, ohne dass Wasser hinzugefügt wird. Selbst wenn das Becken "trocken" ist, befindet sich im Pumpengehäuse ein Geruchsverschluss.

EINSATZBEREICHE

Sie können die elektrischen "Deluxe Flush" Toiletten von Jabsco sowohl auf Motor- als auch auf Segelbooten sowie Caravan und Reisemobilen einbauen, und zwar oberhalb oder unterhalb der Wasserlinie, auf dem Meer ebenso wie auf Flüssen, Seen oder Kanälen.

Vorsicht! Die elektrischen Toiletten von JABSCO sind speziell für den Marine/Caravanbedarf ausgelegt. Über andere Einsatzbereiche lassen Sie sich bitte von ITT Industries Jabsco beraten.

Bei Ihrer Anlage wird das Schmutzwasser entweder nach außenbord entsorgt (sofern Ihre staatlichen und örtlichen Vorschriften dies gestatten) oder in ein Wasseraufbereitungssystem oder einen Fäkalientank an Bord Ihres Bootes (U.S.C.G. Marine Sanitation Devices Type I, II and III).

SPEZIFIKATION

Becken, Sitz und Deckel

- Leicht zu reinigendes, hygienisches, weißes Porzellanbecken
- Luxuriöser Holzstuhl und Deckel mit einer harten Einbrennlack-Beschichtung.

Entleerungspumpe

- Die intern installierte, hochgeschwindige, verstopfungsfreie Zentrifugal-Fäkalienpumpe, die von einem starken 240 Watt Dauermagnetmotor, 12 oder 24 V Gleichstrom, mit Kugellagern und robuster Keramikdichtung angetrieben wird, hat eine Förderhöhe von 2m oberhalb des Toilettensockels.

Entweder Magnetventil

- Jabsco Magnetventil- und belüfteter Schwanenhals lässt sich an jedes bestehende Wassersystem mit einer Leistung von 11 l/m oder mehr anschließen. Der belüftete Schwanenhals sorgt dafür, dass kein Wasser von der Toilette in das Wassersystem zurückfließt.

Oder Spülpumpe

- Jabsco, selbstansaugend bis zu 3m, trockenlaufsicher, Membranpumpe, angetrieben von einem 12 oder 24V Dauermagnetmotor mit Kugellagern.

Bedienungspanel

- "One Touch" Druck-Tastschalter, permanent versiegelt, mit 3m Verbindungskabel, angebrachtem Schnellverbinder und Schrumpfdichtung

Steuerelement

- Permanent versiegelt, mit Außenleitungen zum 12 oder 24 V, positiven bzw. negativen Stromnetz des Bootes, zur Entleerungspumpe und entweder zum Magnetventil oder zur Spülpumpe, plus Mehrfach-Schnellverbinderangabe vom Bedienungspanel. Schutz gegen umgekehrte Polarität, computergesteuerte Schaltung mit mechanischen Hochleistungsrelais zwecks maximaler Zuverlässigkeit.

Normen

- Entspricht ISO8846 MARINE [Zündschutz].

Anschlüsse

- Pumpeneinlass und -ablauf für Seewasserspülung und Toilettenpülungseinlauf – 19mm Schlauchanschluss
- Magnetventileinlass für Frischwasserspülung – entweder 13mm Schlauchanschluss oder 13mm Außengewinde. Auslass – 19mm Schlauchanschluss
- Entleerungspumpe Ablaufseite – 38mm Schlauchanschluss.

Abmessungen

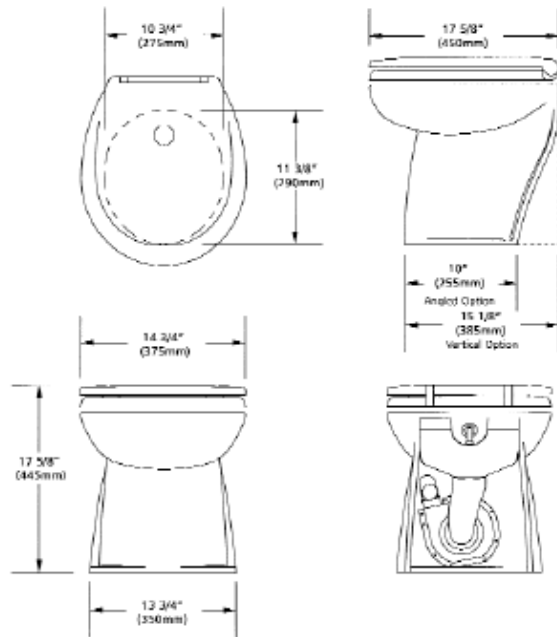

INSTALLATIONSANLEITUNG

IHRE TOILETTE ist nur Teil eines ganzen Systems. Die korrekte Installation des gesamten Systems ist erforderlich, wenn Ihre Toilette ordnungsgemäß, zuverlässig und sicher funktionieren und eine angemessene Lebensdauer haben soll.

- Der Sitz und der Deckel werden aus Sicherheitsgründen getrennt verpackt geliefert.
- Die Kennzahlen – z.B. „Kennzahl 31“ - beziehen sich auf die Explosionszeichnung auf der Rückseite.

Standort

- Wählen Sie für die Toilette einen Standort, der sowohl zur Seite als auch nach oben ausreichend Freiraum für das Becken bietet.
- Die Montagefläche muss eben, fest und stark genug für das Gewicht eines Mannes sein, und sie muss mindestens 50mm breiter und 50mm tiefer als der Toilettensockel sein.
- Sie brauchen ausreichend Platz unterhalb der Montagefläche, um die Montagebolzen anbringen und zu Wartungszwecken entfernen zu können.
- Halten Sie den Sitz mit dem Deckel auf das Becken. Beide müssen sich so hochklappen lassen, dass sie auch dann nicht herunterfallen, wenn sich das Boot auf die Seite legt oder stampft. In der hochgeklappten Position müssen Sitz und Deckel so abgestützt werden, dass die Scharniere nicht unnötig belastet werden. Nehmen Sie den Sitz mit dem Deckel wieder ab und legen Sie sie zur Seite, bis alles andere montiert ist.

Montage

HIERFÜR BRAUCHEN SIE:

- 4 x 6mm Durchmesser Bolzen aus rostfreiem Stahl von einer der Dicke der Montagefläche entsprechenden Länge.
- 4 Muttern aus rostfreiem Stahl, möglichst selbstsichernd. Wenn Sie keine selbstsichernden Muttern verwenden, brauchen Sie etwas Masse zur Sicherung der Muttern.
- 4 x 6mm Unterlegscheiben aus Kunststoff und 4 aus rostfreiem Stahl
- Eine Tube mit weißem Silizium-Dichtmittel.

□ Bringen Sie die Toilette in die gewünschte Position und markieren Sie mit Hilfe der Löcher im Sockel die Stellen für die 4 Bolzenlöcher auf der Montagefläche. Nehmen Sie die Toilette wieder ab und bohren Sie 4 vertikale Löcher mit einem Durchmesser von 8mm durch die Montagefläche.

Führen Sie jetzt die verbleibenden Installationsarbeiten aus, bevor Sie das Becken anbringen.

Rumpfdurchführungen

HIERFÜR BRAUCHEN SIE unter Umständen:

- Ein 19mm Seeventil für die Spülpumpe, und falls Sie das Schmutzwasser nach außenbord ableiten, ein 38mm Seeventil für den Schmutzwasserablauf.
- Hinsichtlich der Installationsmaterialien und –methoden befolgen Sie bitte die Anleitungen des Seeventilherstellers.
- Achten Sie darauf, dass das Zulaufseeventil so platziert ist, dass es sich auf See jederzeit oberhalb der Wasserlinie befindet, und stellen Sie außerdem sicher, dass sich jedes Abaufseeventil sowohl hinter als auch oberhalb des Zulaufseeventils befindet.

WARNUNG: Rumpfdurchführungen

DIESE ANWEISUNGEN BITTE UNBEDINGT BEFOLGEN!

Wenn die Installation der Toilette auch nur IRGENDEINE Rumpfdurchführung beinhaltet, die sich unter Umständen zu IRGENDEINEM Zeitpunkt unterhalb der Wasserlinie befinden könnte, gleichgültig ob das Boot still liegt, fährt, krängt, schlingert oder stampft, muss die Toilette entsprechend diesen Anweisungen eingebaut werden. Wenn dies nicht geschieht, kann eindringendes Wasser zum Sinken des Bootes und zu Todesfällen führen.

WARNUNG: Unfallschaden

SEEVENTILE BENUTZEN!

Wenn die Toilette an IRGENDEINE Rumpfdurchführung angeschlossen ist und wenn die Toilette selbst oder die Rohrleitungen beschädigt werden, kann eindringendes Wasser zum Sinken des Bootes und zu Todesfällen führen. Wenn Sie also Anschlüsse zwischen der Toilette und IRGENDEINER Rumpfdurchführung herstellen, die sich zu IRGENDEINEM Zeitpunkt unterhalb der Wasserlinie befinden könnte, müssen Freifluss-Seeventile an den betroffenen Rumpfdurchführungen angebracht werden, damit diese geschlossen werden können.

Die Seeventile MÜSSEN so platziert sein, dass sie für alle Toilettenbenutzer leicht zugänglich sind. Wenn dies aus irgendwelchen Gründen nicht möglich ist, MÜSSEN Marineventile mit Sekundärbohrung so an den Schläuchen montiert werden, dass sie leicht zugänglich sind.

VORSICHT! Benutzen Sie hebelbetriebene Freifluss-Seeventile! Von der Verwendung von angeschraubten Absperrschiebern wird abgeraten.

Rohrleitungen – Wahl der korrekten Installationsweise

SIE MÜSSEN die richtige Installationsweise für die Zulaufrohrleitungen (zwei Optionen) und für die Ablaufleitungen (vier Optionen) wählen, je nachdem, ob sich die Toilette oberhalb oder unterhalb der Wasserlinie befindet und ob das Schmutzwasser nach außenbord oder in einen Fäkalientank an Bord abgeleitet wird.

WARNUNG: Beckenrand liegt unterhalb der Wasserlinie.

BELÜFTETE SCHWANENHALSVENTILE BENUTZEN!

Wenn die Toilette an IRGENDWELCHE Rumpfdurchführungen angeschlossen ist und sich der Beckenrand unterhalb der Wasserlinie befindet, kann eindringendes Wasser zum Sinken des Bootes und zu Todesfällen führen. Wenn sich der Toilettenrand also bei still liegendem Boot weniger als 20cm oberhalb der Wasserlinie befindet oder wenn auch nur die GERINGSTE Möglichkeit besteht, dass sich der Beckenrand unterhalb der Wasserlinie befinden könnte, MUSS ein belüftetes Schwanenhalsventil in allen an eine Rumpfdurchführung angeschlossenene Rohrleitungen montiert werden, gleichgültig ob es sich um den Zulauf oder den Ablauf handelt.

SONDERHINWEIS 1: Die Zulaufleitungen mit kleinerem Bohrdurchmesser sind gefährlicher als die Ablaufleitungen mit größerer Bohrung. Wenn in den Zulaufleitungen kein belüftetes Schwanenhalsventil angebracht wird, wird immer dann Wasser in das Becken fließen, wenn das Zulauf-Seeventil offen ist und der Beckenrand unterhalb der tatsächlichen Wasserlinie liegt.

SONDERHINWEIS 2: Ein Bogen im Schlauch ohne jegliche Belüftung kann genauso gefährlich sein wie gar kein Bogen, da das Wasser über einen Bogen heben kann. Es ist die Belüftung, die den Siphoneffekt verhindert.

WARNUNG: Lose Rohrleitungen.

SCHLAUCHKLEMMEN BENUTZEN!

Wenn die Toilette an IRGENDWELCHE Rumpfdurchführungen angeschlossen ist und sich die Rohrleitungen aus irgendwelchen Gründen – entweder an einer Rumpfdurchführung oder einem Seeventil, oder an der Toilette oder einem Sekundärventil – abtrennen, kann eindringendes Wasser zum Sinken des Bootes und zu Todesfällen führen. Die Enden ALLER, direkt oder indirekt zwischen der Toilette und IRGENDEINER sich möglicherweise zu IRGENDEINEM Zeitpunkt unterhalb der Wasserlinie befindlichen Rumpfdurchführung angebrachten Schläuche, MÜSSEN deshalb mit Hilfe von zwei aus rostfreiem Stahl hergestellten Schlauchbindern mit Schneckenantrieb an den Schlauchanschlüssen befestigt werden.

Rohrleitungen – Allgemeine Anleitung für alle Optionen

SIE BRAUCHEN

- innen glatte Spiralschläuche sowohl für die 19mm Zulaufleitungen als auch für die 38mm Ablaufleitungen;*
- zwei aus rostfreiem Stahl hergestellte Schlauchbinder mit Schneckenantrieb für jeden Schlauchanschluss.*
- Die Schläuche so verlegen, dass sie sich nicht bewegen und durchscheuern können und dass sie keine Hebelwirkung auf ihre Anschlussstellen ausüben, da dies zu einem Lecken der umliegenden Anschlüsse führen kann.
- Vermeiden Sie scharfe Kurven in den Schläuchen, da dies zu Knickstellen führen kann.
- Verlegen Sie alle Schläuche so gerade und so kurz wie möglich und vermeiden Sie eine Verlegung über oder unter Hindernisse, da hierdurch Lufteinschlüsse entstehen können.
- Wenn sich die Anbringung des Schlauches auf einem Schlauchanschluss an der Toilette oder einem Seeventil als schwierig erweist, benutzen Sie als Schmiermittel etwas Wasser oder halten Sie das Schlauchende in heißes Wasser, um es etwas weicher zu machen.

VORSICHT!: Keine Flamme an den Schlauch halten. Keine Flamme oder Hitze an den Kunststoff-Schlauchanschlüssen an der Toilette, der Spülpumpe oder dem Magnetventil halten. Keine Öle, Fette oder synthetischen Schmiermittel verwenden. An den Schlauchanschlüssen keine Dichtungsmasse verwenden. Die Schlauchklemmen nicht zu fest anziehen. Ein Missachten dieser Anweisungen kann zu Rissen oder Brüchen in den Kunststoffteilen führen.

- Die Enden aller Schläuche mit Hilfe von zwei aus rostfreiem Stahl hergestellten Schlauchbindern mit Schneckenantrieb auf den Schlauchanschlüssen anbringen und dabei sicherstellen, dass alle Zulaufanschlüsse luftdicht und alle Ablaufanschlüsse wasserdicht sind.

Frischwasser-Spüleleitungen

SIE BRAUCHEN

- Ein T-Stück für die Rohrleitungen Ihres Druckwassersystems.

VORSICHT: Schalten Sie den Strom zu Ihrer Druckwassersystempumpe aus und öffnen Sie die Kaltwasserhähne, um das System auf normalen Luftdruck zu bringen.

- Bringen Sie ein T-Stück in der Kaltwasserdruckleitung nahe der Toilette an, um eine 13mm Zufuhr zum Magnetventil zu erhalten.

VORSICHT! Wenn Sie Ihr Wassersystem jemals an eine nicht geregelte USA City Water Versorgung anschließen, MÜSSEN Sie einen Druckregler anbringen oder benutzen, um Überflutungen zu verhindern.

- Bringen Sie das Magnetventil und belüfteten Schwanenhals (Kennzahl 29) an einer trockenen Stelle an einer vertikalen Fläche mit der Ablauföffnung nach UNTEN an, so nahe wie möglich zum Beckenanschluss (Kennzahl 3) UND mindestens 20cm OBERHALB des Beckenanschlusses.
- Bringen Sie passende Rohrleitungen zwischen dem T-Stück und der 13mm Zulauföffnung am Magnetventil an.
- Verlegen Sie den 19mm Schlauch auf dem direktesten Wege von der 19mm Ablauföffnung am Magnetventil zum Beckenanschluss.

Seewasser-Spüleleitungen – 2 Optionen

- Installieren Sie die Spülpumpe (Kennzahl 30) an einer trockenen Stelle nahe der Toilette, wo sie zu keinem Zeitpunkt mehr als 2m über der Krängungslinie liegen wird.
- Bringen Sie den mitgelieferten Pumpgard™ Schmutzfilter (Kennzahl 31) am Zulauf der Spülpumpe an.
- Weitere Einzelheiten sind dem mit der Spülpumpe mitgelieferten Datenblatt zu entnehmen.

Option 1: Toilette befindet sich unterhalb der Krängungslinie

SIE MÜSSEN einen 19mm belüfteten Schwanenhals installieren, Jabsco Artikelnummer 29015-0000.

- Verlegen Sie den 19mm Schlauch auf dem direktesten Wege vom Zulauf-Seeventil zum Einlauf des an der Spülpumpe angebrachten Pumpgard™ Schmutzfilters.

VORSICHT! Den belüfteten Schwanenhals nicht zwischen dem Zulauf-Seeventil und der Spülpumpe anbringen, da dies ein Anfüllen der Spülpumpe verhindern könnte.

- Verlegen Sie ein Stück 19mm Schlauch zwischen dem Spülpumpenauslass und dem Beckenanschluss (Kennzahl 3), um einen Schwanenhalsbogen zu schaffen, dessen höchster Punkt mindestens 20cm oberhalb der höchstmöglichen Wasserlinie liegt, und bringen Sie das belüftete 19mm Schwanenhalsventil am höchsten Punkt an.

Option 2: Toilette befindet sich jederzeit oberhalb der Krängungslinie

- Verlegen Sie 19mm Schlauch auf dem direktesten Wege vom Zulauf-Seeventil zum Einlauf des an der Spülpumpe angebrachten Pumpgard™ Schmutzfilters.
- Verlegen Sie 19mm Schlauch auf dem direktesten Wege vom Auslass der Spülpumpe zum Beckenanschluss.

Entsorgungsleitungen - 4 Optionen

Option 1: Toilette befindet sich unterhalb der Wasserlinie und leitet nach außenbord ab.

SIE MÜSSEN einen 38mm belüfteten Schwanenhals, Jabsco Artikelnummer 29015-0010, anbringen.

- Verlegen Sie 38mm Ablaufschlauch vom Rückschlagventil (Kennzahl 23), so dass er einen Bogen bildet, der mindestens 20cm über der höchstmöglichen Wasserlinie liegt, und bringen Sie das belüftete 38mm Schwanenhalsventil am höchsten Punkt an.

Option 2: Toilette befindet sich jederzeit oberhalb der Krängungslinie und leitet nach außenbord ab.

- Verlegen Sie auf dem direktesten Wege 38mm Ablaufschlauch vom Rückschlagventil zum Ablauf-Seeventil.

Option 3: Toilette entsorgt in einen Fäkalientank *UND* der obere Rand des Fäkalientanks befindet sich jederzeit über dem Rückschlagventil.

SIE MÜSSEN ein belüftetes 38mm Schwanenhalsventil anbringen, Jabsco Artikelnummer 29015-0010.

- Wenn auch nur die geringste Möglichkeit besteht, dass das Rückschlagventil auf der Entsorgungsseite zu IRGEND EINEM Zeitpunkt unterhalb des Tankrandes liegen könnte, muss ein belüftetes Schwanenhalsventil in den Ablaufleitungen montiert werden, um sicherzustellen, dass der Tankinhalt nicht durch den Siphoneffekt in das Toilettenbecken dringt.
- Verlegen Sie den Ablaufschlauch in einem Bogen, der sich mindestens 20cm über dem höchstmöglichen Stand des Fäkalientanks befindet und bringen Sie das belüftete Schwanenhalsventil am höchsten Punkt an.

Option 4: Toilette entsorgt in einen Fäkalientank *UND* das Rückschlagventil liegt jederzeit oberhalb des oberen Randes des Fäkalientanks.

- Verlegen Sie den Ablaufschlauch auf dem direktesten Wege vom Rückschlagventil herunter zum Zulauf des Fäkalientanks.

Bedienungselemente und elektrische Schaltung

SIE MÜSSEN

- das Steuerelement entweder direkt an die Batterie oder an eine primäre Verteilertafel mit ausreichender Amperekapazitätsreserve anschließen.*
- die Gesamtlänge der positiven und negativen Drähte auf ein Minimum begrenzen; die Drahtstärke ist der untenstehenden Tabelle elektrischer Spezifikationen zu entnehmen.*

VORSICHT! Eine unzureichende Drahtstärke kann zu einem Spannungsabfall führen und die Leistung beeinträchtigen.

- Alle Anschlüsse müssen mit den entsprechend bemessenen üblichen Anschlussklemmleisten und Crimpverbindungen hergestellt werden.*
- Bitte übliche Mehrfach-Kupferkabel verwenden.*
- Alle Drähte in Abständen von rund 45cm mit Kunststoff-Kabelhaltern abstützen.*

SIE MÜSSEN eine korrekt bemessenen Sicherungsfassung oder einen selbsttätigen Unterbrecher anbringen, Einzelheiten siehe Tabelle elektrischer Spezifikationen. Wenn Sie den Schaltkasten

direkt an die Batterie anschließen, bringen Sie Ihre Sicherungsfassung oder den Unterbrecher nicht weiter als 17cm von der Batterie entfernt an.

VORSICHT! Beim Installieren der Bedienungselemente und elektrischen Schaltungen die Sicherung entfernen bzw. den Unterbrecher ausschalten.

- Bringen Sie den Schaltkasten (Kennzahl 24) an einer zwar trockenen, aber zugänglichen Stelle nahe der Abwasserpumpe an.
- Suchen Sie sich für den Tastschalter (Kennzahl 28) eine Stelle aus, wo er vom Toilettenbenutzer sowohl im Sitzen als auch im Stehen zu erreichen ist, und wo das 3m Steuerkabel zum Schaltkasten nicht sichtbar ist.
- Benutzen Sie die Montageplatte als Schablone und bohren Sie ein 16mm Loch für den Verbinder des Mehrfach-Steuerkabels. Bringen Sie die Panelabdeckung (Kennzahl 26) unter der Montageplatte an und befestigen Sie die Platte. Führen Sie das Steuerkabel durch die Montageplatte und schieben Sie den Tastschalter in die Panelabdeckung.
- Schieben Sie die Schrumpfmuffe (Kennzahl 25) über das Steuerkabel. Stöpseln Sie das Mehrfach-Steuerkabel in den Schaltkasten und benutzen Sie vorsichtig einen Fön oder einen Haartrockner, um die Schrumpfmuffe am Mehrfachverbinder anzubringen.
- Bitte beachten, dass der Schaltkasten noch 4 andere Leitungen hat – Rot und Schwarz, Orange und Blau.

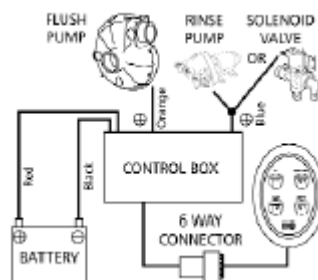

- Schließen Sie die positive Zufuhr Ihres Bootes (+) an die rote (+) Eingangsleitung des Steuerelement an und die negative Rückleitung Ihres Bootes (-) an die schwarze (-) Ausgangsleitung des Schaltkastens an.
- Schließen Sie die orangefarbene (+) Ausgangsleitung des Steuerelement an die rote (+) Eingangsleitung des Abwasserpumpenmotors (Kennzahl 18) an.
- Schließen Sie **entweder** die blaue (+) Ausgangsleitung des Steuerelement an eine Klemme des Magnetventils (Kennzahl 29) oder an die rote (+) Eingangsleitung der Seewasser-Spülpumpe (Kennzahl 30) an.
- Schließen Sie **entweder** die verbleibende Klemme des Magnetventils **oder** die schwarze (-) Ausgangsleitung der Spülpumpe an die negative (-) Rückleitung Ihres Bootes an.

ELEKTRISCHE SPEZIFIKATION

ELECTRICAL SPECIFICATIONS						
Voltage	Amp Draw	Fuse/Breaker	Wire size mm ² (AWG) per metre (foot) of length*			
			0-4m (0-13ft)	4-6m (13-20ft)	6-12m (20-40ft)	12-18m (40-60ft)
12 Vdc	20	25 amp	4 mm ² (#10)	6 mm ² (#8)	8 mm ² (#6)	15mm ² (#4)
24 Vdc	10	15 amp	2.5mm ² (#16)	4 mm ² (#14)	6 mm ² (#10)	8mm ² (#10)

* Wire length is the total distance from the battery to the Flush pump and back to the battery

Befestigung des Beckens und Anbringung von Sitz und Deckel

- Tragen Sie einen Streifen weißes Silikon-Dichtmittel auf den Toilettensockel auf.
- Schrauben Sie die Toilette fest und benutzen Sie hierbei Unterlegscheiben aus Kunststoff für die Porzellanflächen und Unterlegscheiben aus rostfreiem Stahl zwischen den Kunststoffscheiben und den Schraubenköpfen. Ziehen Sie die Schrauben fest an. Wenn Sie keine selbstsichernden Muttern verwenden, benutzen Sie eine Muttersicherungsmasse.
- Bringen Sie den Sitz und den Deckel mit Hilfe der mitgelieferten verstellbaren Befestigungen an.

Test

- Achten Sie darauf, dass die Batterie voll aufgeladen ist und dass alle Stromkreise stromführend sind.
- Öffnen Sie ggf. die beiden Seeventile.
- Lesen Sie nun den nächsten Abschnitt - BETRIEBSANLEITUNG
- Zum Anfüllen des Magnetventils oder der Spülpumpe nach der Erstinstallation betätigen Sie mehrmals die "Quick Flush" Funktion, bis Wasser in das Toilettenbecken fließt. Danach werden Magnetventil oder Spülpumpe automatisch über den Tastschalter geschaltet.

Sicherheit

Bitte stellen Sie sicher, dass der Bootseigner, Skipper oder Benutzer diese BEDIENUNGSANLEITUNG erhält, da sie lebenswichtige Sicherheitshinweise enthält.

NACH BEENDIGUNG – BEIDE SEEVENTILE SCHLIESSEN

BETRIEBSANLEITUNG

Die Toilette ist eine der wichtigsten Vorrichtungen auf Ihrem Boot. Das ordnungsgemäße Funktionieren der Toilette ist sowohl für die Sicherheit als auch für den Komfort Ihrer Besatzung von höchster Bedeutung.

- Zulauf- und Ablaufseeventil öffnen (und, sofern vorhanden, sekundäre Ventile).
- Den Tastschalter wie auf Seite 2 beschrieben benutzen.
- Hartes oder weiches Haushaltstoilettenpapier von guter Qualität benutzen, jedoch nicht mehr als nötig.
- Außer Toilettenpapier keine Fremdkörper in die Toilette werfen.

GEFAHR: Unfallschaden.

SEEVENTILE SCHLIESSEN!

Wenn die Toilette an IRGENDWELCHE Rumpfdurchführungen angeschlossen ist, die sich zu IRGEND EINEM Zeitpunkt möglicherweise unterhalb der Wasserlinie befinden könnten, und wenn die Toilette oder eine Rohrleitung beschädigt ist, kann eindringendes Wasser zum Sinken des Bootes und zu Todesfällen führen.

Deshalb **MÜSSEN** nach jeder Toilettenbenutzung beide Seeventile (bzw. Sekundärventile) geschlossen werden.

Wann immer Ihr Boot unbeaufsichtigt ist – auch für nur ganz kurze Zeit – **MÜSSEN** beide Seeventile (auch mit angebrachten Sekundärventilen) geschlossen werden.

- Stellen Sie sicher, dass ALLE Benutzer wissen, wie sie das Toilettensystem sowie die Seeventile und Sekundärventile vorschriftsmäßig und sicher handhaben müssen.
- Erklären Sie dies vor allem Kindern, älteren Personen und Gästen.

Reinigung

- Zur Säuberung des Beckens ein flüssiges oder cremiges Keramik-Reinigungsmittel verwenden.

VORSICHT! KEINE aggressiven Chemikalien wie Azeton oder Bleichmittel verwenden, da dies zu Sprüngen in den Kunststoffteilen und zu Ätzungen in der Einbrennlackierung des Sitzes und Deckels führen könnte.

Der Rest der Toilette einschließlich Sitz und Deckel werden mit einem nicht scheuernden, flüssigen Reinigungsmittel gesäubert. Nur mit einem trockenen Tuch polieren.

VORSICHT! Für keinen Teil der Toilette Scheuermittel verwenden und cremige Reinigungsmittel nur für das Becken!

- Zur Desinfektion der Toilette bitte ein flüssiges Desinfektionsmittel verwenden, welches entsprechend der Anleitung des Herstellers verdünnt wird. Dieses kann mit Hilfe eines Schwammes oder einer weichen Bürste für alle Teile der Toilette benutzt werden.

VORSICHT! Bitte keine dickflüssigen Toilettenreiniger oder konzentrierten Bleichmittel verwenden, da dies zu einer Beschädigung der Ventile und Dichtungen und der Einbrennlackierung des Sitzes/Deckels führen kann.

WARTUNGSANLEITUNG

Die "Deluxe Flush" Elektro-Toiletten von Jabsco brauchen normalerweise nicht während der Saison gewartet werden, sofern sie im Herbst richtig winterfest gemacht werden.

- Bitte alle Anschlüsse auf Festigkeit und Dichtheit hin überprüfen.

GEFAHR! Leckagen

UNDICHT STELLEN SOFORT REPARIEREN!

Wenn die Toilette an IRGENDWELCHE Rumpfdurchführungen angeschlossen ist und sich an der Toilette oder den Rohrleitungen ein kleines Leck entwickelt, kann sich dieses plötzlich in ein großes Leck verwandeln und eindringendes Wasser kann zum Sinken des Bootes und zu Todesfällen führen. JEDE undichte Stelle muss daher unverzüglich repariert werden.

Bedienungspanel und Schaltkasten

- Diese permanent versiegelten Teile sind wartungsfrei.

Magnetventil

- Das Magnetventil ist wartungsfrei.

Spülpumpe

- Bitte das mit der Spülpumpe der Serie 31331 gelieferte Datenblatt durchlesen.

Keramikwellendichtung

- Für den unwahrscheinlichen Fall, dass Wasser von der Welle des Abwasserpumpenmotors (Kennzahl 18) tropft, bedeutet dies, dass die Keramikdichtung verschlissen ist und erneuert werden muss.

Elektrische Anschlüsse

- Alle elektrischen Anschlüsse genau untersuchen, selbst wenn sie geschützt sind. Jegliche Anzeichen von Korrosion an Klemmen oder in Kabeln entfernen und lose oder schwache Verbindungen neu anschließen, da diese bei Belastung des Systems zu einem Spannungsabfall und somit zu einer Verschlechterung der Spül- als auch der Entleerungspumpenleistung führen. Alle elektrischen Anschlüsse vor Feuchtigkeit schützen.

Wartung und Überwinterung - Vorbereitungen

Die „Deluxe Flush“ Elektro-Toiletten von Jabsco sind sehr bedienungsfreundlich ausgelegt und erfordern keine besonderen technischen Fähigkeiten.

- Die Toilette entsprechend der BETRIEBSANLEITUNG spülen und sicherstellen, dass sich keine Fäkalien mehr im Ablaufrohr befinden und dass das Becken leer ist.
- BEIDE SEEVENTILE SCHLIEßEN (auch wenn Sekundärventile angebracht sind).
- STROM AUSSCHALTEN ODER SICHERUNG ENTFERNEN.
- Einen Lappen bereithalten, um eventuell austretendes Wasser aufzuwischen.

Wartung - Überwinterung

Das gesamte System entleeren, und zwar sowohl zum Schutz vor Frostschäden als auch um das Wachstum von Bakterien in den Rohrleitungen zu verhindern, da dies unangenehme Gerüche erzeugen kann.

- Die Schlauchklemmen lösen und die Schlauchenden von beiden Seeventilanschlüssen abtrennen. Sicherstellen, dass sich kein Wasser mehr in der Toilettenanlage befindet.

VORSICHT! Von der Verwendung von Forstschutzmitteln WIRD ABGERATEN, da man nicht garantieren kann, dass diese in die gesamte Toilettenanlage gehen. Sollten Sie aus irgendwelchen Gründen dennoch Forstschutzmittel verwenden, müssen diese glykolbasiert sein.

GEFAHR! Seeventile werden aus Versehen geöffnet WARNSCHILD ANBRINGEN!

Wenn Sie die Toilette in ausgebautem Zustand hinterlassen und wenn während der Fahrt die Seeventile geöffnet werden, kann eindringendes Wasser zum Sinken des Bootes und zu Todesfällen führen. Sie **MÜSSEN** daher unbedingt ein Warnschild an den Seeventilen anbringen und diese, wenn möglich, mit Draht absperren.

Wenn Sie die Toilette nicht in ausgebautem Zustand hinterlassen, müssen Sie

- alle Schlauchenden wieder anbringen und sie mit ihren Schlauchklemmen befestigen;
- das Rückschlagventil erneuern;
- Toilettenbrille und -deckel festbinden, so dass sie nicht mehr benutzt werden können, und ein dementsprechendes Warnschild anbringen.

Wartung - Entleerungspumpe

SIE BRAUCHEN hierzu eine lange Gripzange und einen Service Kit 58100-1000 – Einzelheiten siehe ERSATZTEILLISTE.

Das komplette Pumpenaggregat entfernen

- Die zwei Hälften des Rückschlagventils lösen und trennen (Kennzahl 23). Befestigungen und Gummiklappenventil aufbewahren. Schmutz und Zunder vom Klappenventil entfernen und dieses genau inspizieren. Bei Beschädigung oder altersbedingter Verhärtung das Ventil erneuern.
- Die Schlauchklemme (Kennzahl 9) dort abnehmen, wo der Zulaufschlauch (Kennzahl 8) am Beckenablauf befestigt ist.
- Den Halteriemen (Kennzahl 4), mit dem der Motor am Trageblock befestigt ist (Kennzahl 5), durchschneiden.
- Das gesamte Pumpen- und Schlauchaggregat vom Becken abnehmen. Die positive und negative Leitung von der Abwasserpumpe abtrennen.

Pumpenkammer überprüfen

- Die 9 Schrauben entfernen (Kennzahl 20), mit denen der obere Pumpkörper (Kennzahl 10) am unteren Pumpkörper (Kennzahl 14) befestigt ist.
- Die zwei Pumpkörper trennen. Den Verbindungsring abnehmen (Kennzahl 11) und ihn genau untersuchen. Bei Beschädigung oder altersbedingter Verhärtung den Ring erneuern.
- Alle Teile gründlich säubern und entzundern.

Wellendichtung entfernen (falls undicht)

- Die Motorwelle zwischen dem Motor (Kennzahl 18) und der Adapterplatte (Kennzahl 17) ergreifen, das Flügelrad IM UHRZEIGERSINN drehen und abnehmen.
- Die 4 Muttern und Unterlegscheiben (Kennzahl 15 und 16) von den Motorbolzen entfernen und aufbewahren. Adapterplatte zusammen mit unterem Pumpkörper vom Motor abnehmen.
- Die 3 Schrauben (Kennzahl 19), mit denen die Adapterplatte am unteren Pumpkörper befestigt ist, entfernen und aufbewahren. Die Adapterplatte vom unteren Pumpkörper abnehmen.
- Mit einem stumpfen Gegenstand vorsichtig die Keramikdichtung (Kennzahl 13) aus dem unteren Pumpkörper herausdrücken (Kennzahl 14).

Neue Wellendichtung anbringen

SIE MÜSSEN

- *zum Anfassen der Keramikdichtung saubere und trockene Finger haben oder andernfalls OP-Handschuhe tragen.*

VORSICHT! Darauf achten, dass NICHTS auf die Berührungsflächen der neuen Keramikdichtung gelangt/fällt!

- Die stationäre Hälfte der neuen Dichtung (weiße Keramikfläche im Gummiteller) in die Hand nehmen und sie mit trockenen und sauberen Fingern mit dem Gummiteller nach unten so in das Dichtungsgehäuse des unteren Pumpkörpers (Kennzahl 14) drücken, dass die weiße Keramikfläche exponiert ist.
- Die Adapterplatte (Kennzahl 17) wieder am unteren Pumpkörper (Kennzahl 14) anbringen.
- Die Adapterplatte zusammen mit dem unteren Pumpkörper wieder am Motor (Kennzahl 18) befestigen.
- Das rotierende Teil der Keramikdichtung (schwarze Kohlefläche) vorsichtig an der Motorwelle herunterschieben, so dass die weiße Keramikfläche abgedeckt ist.
- Die Motorwelle zwischen Motor und Adapterplatte ergreifen und das Flügelrad durch ein Drehen GEGEN DEN UHRZEIGERSINN wieder anbringen. Das Flügelrad nur von Hand anziehen – hierzu KEINE Werkzeuge oder Hebelvorrichtungen verwenden.

Pumpe wieder zusammenbauen

- Den Verbindungsring (Kennzahl 11) wieder anbringen.
- Den oberen Pumpkörper (Kennzahl 10) mit Hilfe der 9 Schrauben (Kennzahl 20) am unteren Pumpkörper (Kennzahl 14) befestigen.

Pumpenaggregat wieder anbringen

- Die positive und negative Motorleitung der Entleerungspumpe wieder anschließen. Den kompletten Pumpen- und Schlauchaufbau an das Becken und den Beckenablauf bringen.
- Den Motor wieder am Trageblock (Kennzahl 5) befestigen, hierzu einen neuen Riemen (Kennzahl 4) verwenden.
- Den Zulaufschlauch (Kennzahl 8) mit Hilfe der Schlauchklemme (Kennzahl 9) wieder am Beckenablauf anbringen.
- Die zwei Hälften des Rückschlagventils (Kennzahl 23) wieder befestigen.

Schläuche

Alle Schläuche von einem Ende zum anderen auf Abrieb, Knicke und Risse unter den Schlauchklemmen hin untersuchen. Alle Schlauchklemmen auf Korrosion hin überprüfen und verschlissene oder beschädigte Teile ersetzen.

VORSICHT! Keine Flamme an den Schlauch halten. Keine Flamme oder Hitze an den Kunststoff-Schlauchanschlüssen an der Toilette, der Spülpumpe oder dem Magnetventil verwenden. Keine Öle, Fette oder synthetischen Schmiermittel verwenden. An den Schlauchanschlüssen keine Dichtungsmasse verwenden. Die Schlauchklemmen nicht zu fest anziehen. Ein Missachten dieser Anweisungen kann zu Rissen oder Brüchen in den Kunststoffteilen führen.

Alle losen Schlauchenden wieder anschließen und sie mit ihren Schlauchklemmen befestigen.

Wartungstest

- Zulauf- und Ablaufseeventil (und Sekundärventile, sofern vorhanden) öffnen.
- Strom mit Ersatzsicherung einschalten.
- Touch-Pad-Schalter wie auf Seite 2 beschrieben benutzen, um alle Funktionen zu überprüfen, dann das System auf undichte Stellen hin untersuchen.

ANSCHLIESSEND BEIDE SEEVENTILE WIEDER SCHLIESSEN!!

TROUBLE SHOOTING

Das Becken füllt sich auch bei Nichtbenutzung

- Seeventile schließen
- Belüftete Schwanenhalsbogen anbringen

Abwasser fließt ins Becken zurück

- Rückschlagventil (Kennzahl 23) überprüfen

Becken leert sich nicht

- Ablaufseeventil öffnen
- Rückschlagventil (Kennzahl 23), Ablaufschlauch oder Ablaufseeventil auf Verstopfung hin überprüfen.
- Pumpe ausbauen und auf Verstopfung hin überprüfen.

Es kommt kein Wasser

- Zulaufseeventil öffnen
- Sicherstellen, dass Zulaufschlauchanschlüsse luftdicht sind
- Elektrische Anschlüsse zum Magnetventil oder zur Spülpumpe überprüfen.

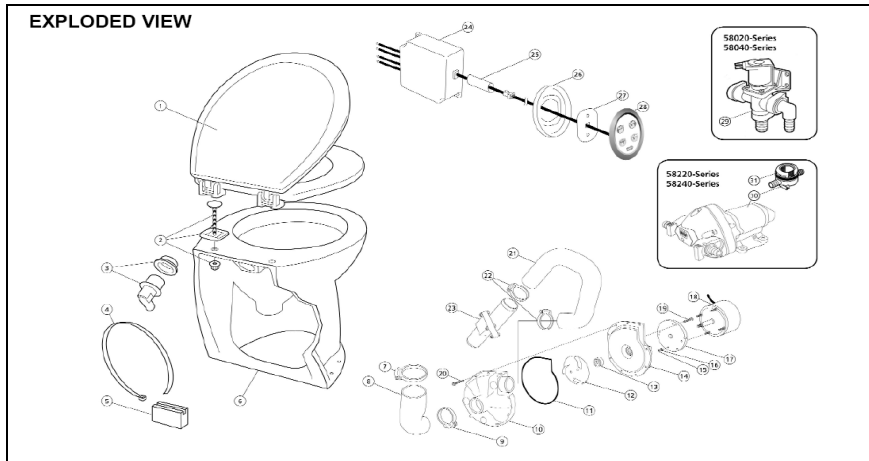

Kit	Art.-Nr	Beschreibung
A	58100-1000	Service-Kit
B	58101-1000	Keramikdichtungs-Kit
C	58102-1000	Schlauch-Kit
D	58103-1012	Abwasserpumpen-Kit 12 V
	58103-1024	Abwasserpumpen-Kit 24 V
E	58029-1000	Steuer-Kit

Pos.	Bezeichnung	Art.-Nr.	A	B	C	D	E
1	Sitz u. Deckel	58104-1000					
2	Scharniere (Paar)	58105-1000					
3	Beckenschluss-Set	29048-0000					
4	Halteriemen für Motor	siehe Kits	1	1	1	1	
5	Stützblock für Motor	58034-1000	1				
6	Becken, gewinkelte Rückwand	58028-1000					
	Becken, gerade Rückwand	58038-1000					
7	Schlauchschele, gross	siehe Kits	1	1	1	1	
8	Schlaucheinsatz, Abwasserp.	siehe Kits	1		1	1	
9	Schlauchschele, mittel	siehe Kits	1	1	1	1	
10	Oberes Pumpengehäuse	siehe Kits					1
11	Gehäusedichtung	siehe Kits	1	1		1	
12	Kreisel	siehe Kits				1	
13	Keramikdichtung	siehe Kits	1	1		1	
14	Unteres Pumpengehäuse	siehe Kits					1
15	Mutter für Motorbolzen	siehe Kits	1	1		4	
16	Distanzscheibe für Motorbolzen	siehe Kits	1	1		4	
17	Adapterplatte	siehe Kits				1	
	Motor, 12v 1	siehe Kits				1	
	Motor, 24v 1	siehe Kits				1	
19	Schrauben für Adapterplatte	siehe Kits	1	1		3	
20	Schrauben für Abwasserp.	siehe Kits	2	2		9	
21	Ablassschlauch	siehe Kits	1		1	1	
22	Schlauchschele, klein	siehe Kits	2	2	2	2	
23	Rückschlagventil	29295-1010					
24	elektr. Steuerbox	siehe Kits					1
25	Schrumpfmuffe	siehe Kits					1
26	Panelabdeckung	siehe Kits					1
27	Befestigungsplatte	siehe Kits					1
28	Steuerpanel	siehe Kits					1
	Magnetventil, 12v 1	37038-1012					
	Magnetventil, 24v 1	37038-1024					
	Spülpumpe mit Filter 12 V	31331-0092					
	Spülpumpe mit Filter 24 V	31331-0094					
31	Filter	46400-9500					

Jabsco , 1 Kondelin Road, Cape Ann Industrial Park, Gloucester, MA 01930 Tel : +1 978 281 0440 Fax : +1 978 283 2619	USA
Jabsco , Bingley Road, Hoddesdon, Hertfordshire, EN11 0BU Tel : +44 (0) 1992 450 145 Fax : +44 (0) 1992 467 132	UK
Fluid Products Canada , 55 Royal Road, Guelph, Ontario N1H 1T1 Tel : +1 519 821 1900 Fax : +1 519 821 5316	KANADA
NHK Jabsco Co Ltd , 3-21-10, Shin - Yokohama, Kohoku-ku, Yokohama 222 Tel : +81 (0) 45 475 8906 Fax : +81 (0) 45 475 8908	JAPAN
Jabsco GmbH , Oststraße 28, 22844 Norderstedt Tel : +49 (0) 40 53 53 73 0 Fax : +49 (0) 40 53 53 73 11	DEUTSCHLAND
Jabsco Italia, S.r.l. , Via Tommaseo, 6, 20059 Vimercate, Milano Tel: +39 039 685 2323 Fax: +39 039 666 307	ITALIEN

Garantie: Alle von der Firma verkauften Produkte und angebotenen Dienstleistungen unterliegen der Garantie und den Verkaufsbedingungen der Firma – Kopien hiervon sind auf Wunsch lieferbar. Die hierin enthaltenen Informationen dienen nur als Anleitung, sie stellen keine Leistungsgarantie oder Spezifikation eines bestimmten Produktes oder Bauteils dar.

©Copyright ITT Industries